

ĐÈN DỤ CÁ DÒNG ĐÈN MOON

LED 500W/1000W

200V
277V

IP66

IK06

C4

CE

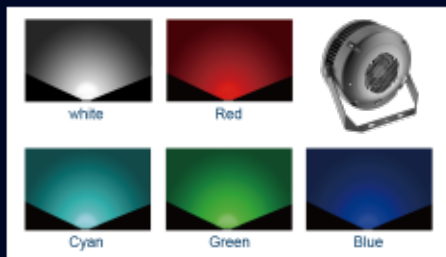

DÒNG ĐÈN MOON ĐÈN LED DỤ CÁ SẢN PHẨM MỚI

JUY-500RF/JUY-1000CF/JUY-1000QF
JUY-1000GF/JUY-1000BF



01. Dễ bảo trì

1. Đèn LED báo ở mặt sau thân đèn có thể cảnh báo khi quạt gặp sự cố.
2. Nắp sau và quạt có thể mở và thay thế mà không cần dụng cụ, dễ dàng thay thế các bộ phận hao mòn.

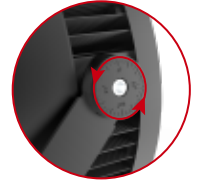

02. Chức năng tối ưu hóa

1. Tùy chọn điều chỉnh độ sáng bằng điều khiển từ xa;
2. Tùy chọn chụp phản quang;
3. Giá đỡ có mặt số để điều chỉnh chính xác.

"Moon" là gì?

03. Quang học chuyên nghiệp

1. LED hiệu suất cao, ánh sáng dễ dàng xuyên qua nước biển;
- Nhiều màu ánh sáng để lựa chọn, phù hợp với nhiều loài cá.

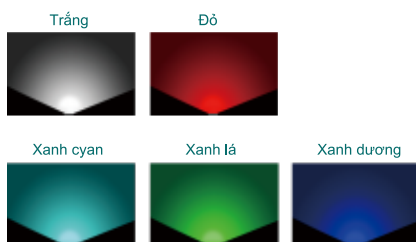
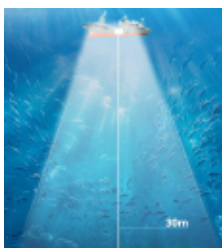

04. Bảo vệ tốt

1. Diện tích tản nhiệt 0.54 mét vuông, đảm bảo tuổi thọ dài cho LED;
2. Tiêu chuẩn bảo vệ IP66, chống ăn mòn C4, phù hợp với môi trường biển.

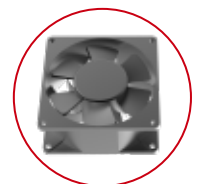

> Kích thước sản phẩm

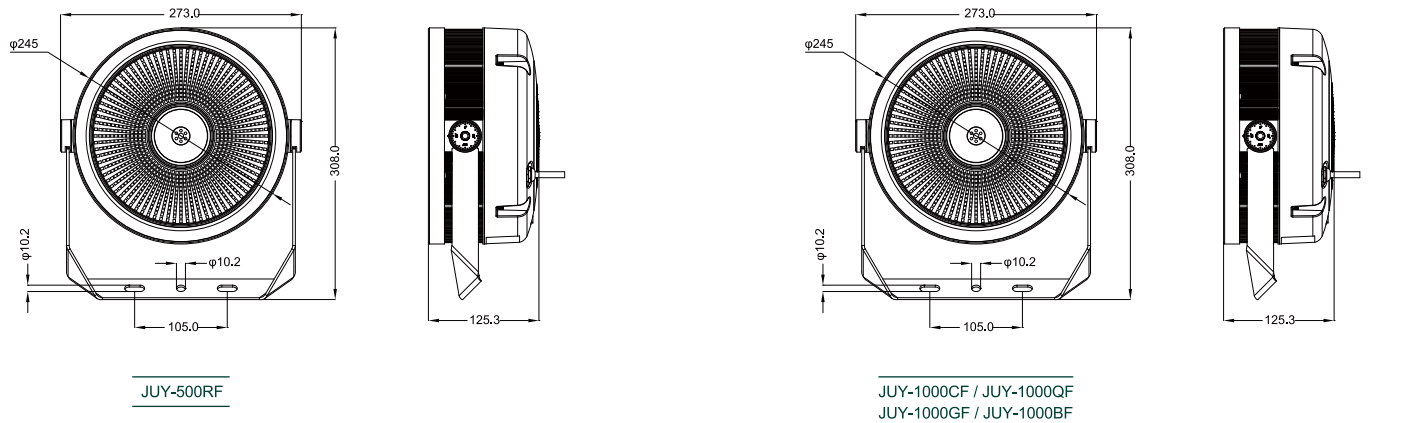

> Phụ kiện tùy chọn



Điều khiển từ xa

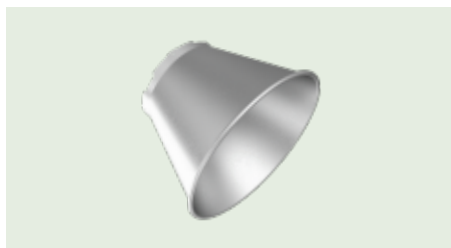

Mũ che ống kính



Quạt làm mát

> Thông số kỹ thuật

Loại	Công suất	Đầu vào	Màu ánh sáng	Hiệu suất sáng	Chỉ số hoàn màu	Bước sóng
JUY-1000CF	1000W	200-277VAC	6000K	120Lm/w	Ra≥70	/
JUY-1000QF	1000W	200-277VAC	Cyan	95Lm/w	/	490±2mm
JUY-1000GF	1000W	200-277VAC	Green	90Lm/w	/	525-530mm
JUY-1000BF	1000W	200-277VAC	Blue	20Lm/w	/	455-460mm
JUY-500RF	500W	200-277VAC	Red	20Lm/w	/	620-625mm

Lưu ý: Có thể tùy chỉnh các màu ánh sáng khác.

> Thông tin đóng gói sản phẩm

Loại	Công suất	Trọng lượng cả bì	Kích thước hộp bên trong	Trọng lượng cả bì
JUY-1000CF	1000W	4.6KG	665*315*158mm / 2Pcs	11KG
JUY-1000QF	1000W	4.6KG	665*315*158mm / 2Pcs	11KG
JUY-1000GF	1000W	4.6KG	665*315*158mm / 2Pcs	11KG
JUY-1000BF	1000W	4.6KG	665*315*158mm / 2Pcs	11KG
JUY-500RF	500W	4.6KG	665*315*158mm / 2Pcs	11KG

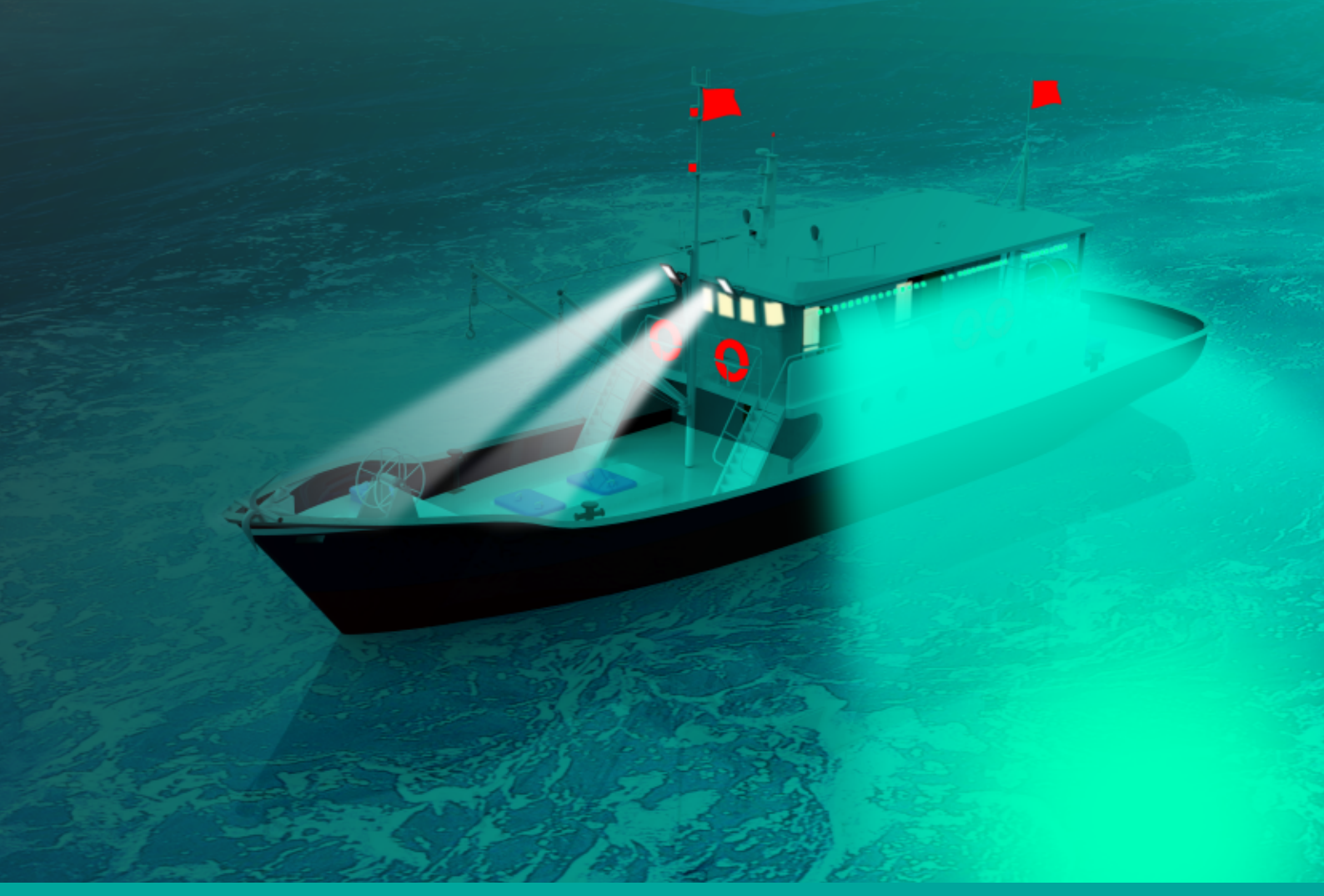

📍 ĐC: CT2B, KĐT Nghĩa Đô, 106 Hoàng Quốc Việt, TP. Hà Nội

☎ Hotline: 0983.462.882

✉ Email: haihv.efujii@gmail.com

🌐 Website: www.efujii.com.vn



Thâm Quyển · Trung Quốc

LED Luring Fish Light Solution

FRIEND series
450W/900W

- Cyan
- Green
- 6000K
- More...



LED Luring Fish Light

Farther, Deeper, Stronger, More Saving, More Reliably

LURING FISH LIGHT SOLUTION

FRIEND=F+R+I+E+N+D

FRIEND series
450W/900W



The "D" means "Deeper through the sea water"

The "D" means "Deeper through the sea water", we use specific spectra, which can deep to 20 meters under the water. This means it can luring more fishes up to sea surface.

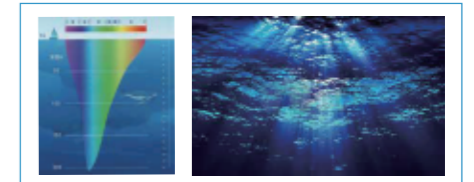

The "F" means "farther"

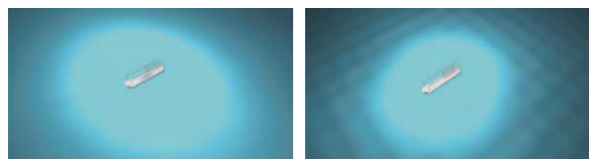

The "F" means "farther", it light 30% range more on the sea surface than metal halide lamps. This means it can luring more fishes near to boat.

F

The "R" means "Resist marine climate"



The "R" means "Resist marine climate", it has IP66 Ingress protection, C4 Corrosion protection, and IK10 Impact protection, suitable for marine climate absolutely. So you don't have to worry about it breaking down.

R

The "I" means "Install easily"

The "I" means "Install easily", it has three install options, E40 lamp holder, adjustable bracket, and steel hoop. There is always an option suits your boat.



E40 lamp holder

Adjustable bracket

Steel hoop

The "N" means "Natural cooling"

The "N" means "Natural cooling", most of the LED fish lights use fans as heat dissipation solution. The fan is a quick-wear part, we don't use it. We use superconducting material for heat dissipation. So we can provide longer warranty.



The "E" means "Energy saving"



The "E" means "Energy saving", it can save 60% fuel on the basis of better luring effect than MH lamp. This means your payback period is only 2 to 3 months.

LED Luring Fish Light



FRIEND series 450W/900W

Payback Calculation



Fuel cost saving per year (450W)



Fuel cost saving per year (900W)

1 lamp saving

450W
JUZ-450 \$82
1000W
MH1KW \$200

\$118

1 lamp saving

900W
JUZ-900 \$164
2000W
MH2KW \$400

\$236

Saving 60% fuel cost, 60-75 days payback period.

Basic data	MH1KW		JUZ-450		Fuel cost saving		MH2KW		JUZ-900		Fuel cost saving	
Power(kw)	1.1	0.45						2.2	0.9			
Light per day (h)	8	8						8	8			
Work per year (day)	150	150						150	150			
Fuel price (\$/L)	0.50	0.50						0.50	0.50			
Power generation (KWH/L)	3.3	3.3						3.3	3.3			
Power per day (KWH)	8.8	3.6						17.6	7.2			
Fuel cost per day (L)	2.7	1.1						5.3	2.2			
Fuel cost per day (\$)	1.33	0.55						2.67	1.09			
Fuel cost per year (\$)	200	82						400	164			

Why LED luring fish light can save fuel?

1. Metal halide lamp is bulb which emit 340 degree light, the actual light shining on the sea surface is only 40%; The optical system of Friend is designed by Guangdong Ocean University which based on the principles of fishing boats and the phototaxis characteristics of fish.
2. With the same number lamps, JUZ-900 can illuminated 20% area more than that of the 2000w MH lamp, JUZ-450 is also the same(compare with 1000w MH lamp).

Specification

Type	Power	Input voltage	Light color	Luminous efficiency	CRI
JUZ-450CH	450W	200-277VAC	6000K	160LM/W	RA≥70
JUZ-450QH	450W	200-277VAC	Cyan	120LM/W	/
JUZ-450GH	450W	200-277VAC	Green	110LM/W	/
JUZ-450BH	450W	200-277VAC	Blue	22LM/W	/
JUZ-300RH	300W	200-277VAC	Red	22LM/W	/
JUZ-900CH	900W	200-277VAC	6000K	160LM/W	RA≥70
JUZ-900QH	900W	200-277VAC	Cyan	120LM/W	/
JUZ-900GH	900W	200-277VAC	Green	110LM/W	/
JUZ-900BH	900W	200-277VAC	Blue	22LM/W	/
JUZ-500RH	500W	200-277VAC	Red	22LM/W	/

Note:
1 pcs JUZ-900 replace 2 pcs 1000w MH lamp, or 1 pcs 2000w MH lamp.
1 pcs JUZ-450 replace 1 pcs 1000w MH lamp.
Installation options: E40/Adjustable bracket/Hoop

Light emission direction of MH lamp

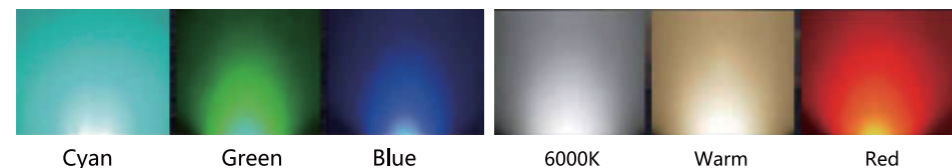

Light emission direction of MH lamp

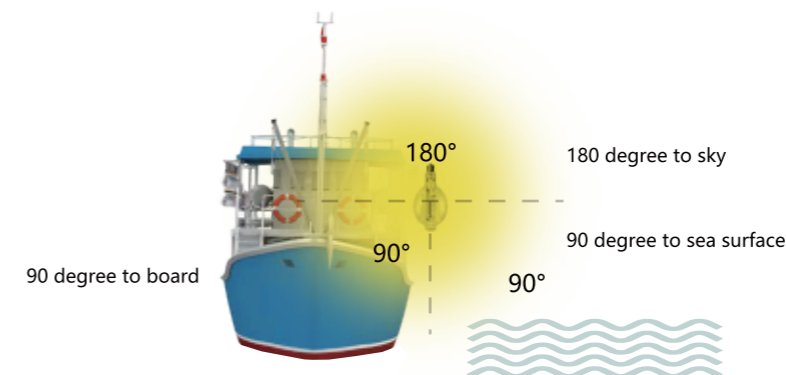

Light emission direction of Friend







CÔNG TY TNHH E-FUJII VIỆT NAM
LED SMD DƯỚI MẶT NƯỚC (IP68) 300W~4000W

Model	EFV HS- TC300	EFV HS- TC600	EFV HS- TC1000	EFV HS- TC2000	EFV HS- TC3000	EFV HS- TC4000	EFV HS- TC5000
Hình ảnh đèn Photos/images							
Công suất/Power (W)	300W	600W	1000W	2000W	3000W	4000W	5000W
Dải điện áp hoạt động/ Voltage (V)	12V/24V / DC PIN			185-265V / AC			
Dòng điện/ Current (A)	300mah						
Chip led	SMD (Bridgelux)						
Quang Thông/Luminous (lm)	36000LM	80000lm	125000lm	250000lm	375000lm	500000lm	6250000lm
Hiệu suất ánh sáng/ luminous efficacy (Lm/w)	135lm/Watt			145lm/Watt			
Chỉ số hoàn màu (CRI, Ra)	CRI>75						
Hệ số công suất/ Power Factor (PF)	0.95						
Nhiệt độ màu/Correlated Color Temperature (CCT)	2100k~9000K (Tùy chọn)						
Màu sắc ánh sáng/ Lighting color	Yellwo,cyan,blue,green,red,pink,orange / Vàng, lục lam, xanh dương, xanh lá cây, đỏ, hồng, cam						
Tuổi Thọ / Life Time	20000Hrs						
Góc chiếu/Beam Angle (độ)	360°						
Cấp độ bảo vệ chống nước/bụi (IP)	IP68						
Cấp độ bảo vệ chống va đập (IK)	IK08(Tác động 2kg~20CM)			IK10(Tác động5KG~40CM)			
Kích thước/Size (mm)	ø 70*322MM	ø 130*385MM	ø 200*285MM	ø 200*415MM		ø 200*455MM	
Phương pháp lắp đặt/ Installation Methods	E40/Bracket/ Hoop						
Nhiệt độ làm việc/ Working temp	90°C~100°C						
Trọng lượng/Net weight (Kg)	2.6KG	3.6KG	5.8KG	8.7KG	8.9KG	10.5KG	11KG
Vật liệu/ Material	metal			Nhôm + nhựa / Aluminium +PC			
Màu sắc của đèn thân đèn / body	Yellwo,cyan,blue,green,red,pink,orange						
Chứng chỉ, chứng nhận/ Certificates	CE ROHS (xuất vào thị trường châu Âu),						
Hình ảnh ứng dụng thực tế Actual applications of photos							
CÔNG TY TNHH E-FUJII VIỆT NAM			Địa chỉ: CT2B - KĐT Nghĩa Đô - 106 Hoàng Quốc Việt - Hà Nội		Tel: 0983462882 Mail: haihv.efujii@gmail.com Website: www.efujii.com.vn		

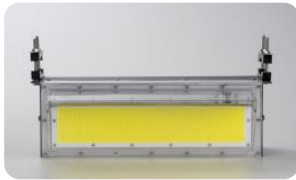





Model	EFV BLP-LR1000		EFV BLP-LR1200	EFV BLP-LR1500
Hình ảnh đèn Photos/images				
Công suất/Power (W)	1000W		1200W	1500W
Dải điện áp hoạt động/ Voltage (V)	160-300VAC			
Dòng điện/ Current (A)	4.3A		5.0A	7.0A
Chip led/ Chip brand& Type	COB (Sanan)			
Quang Thông/Lumenous (lm)	126800lm		140000lm	166000lm
Hiệu suất ánh sáng/ luminous efficacy (Lm/w)	126.8lm/W		116.6lm/W	110lm/W
Hệ số công suất/ Power Factor (PF)	0.98			
Nhiệt độ màu/Correlated Color Temperature (CCT)	3000k-6000k			
Màu sắc ánh sáng/ Lighting color	xanh lá, vàng, xanh dương, đỏ, trắng, xanh lục			
Chỉ số hoàn màu (CRI, Ra)	CRI>80			
Góc chiếu/Beam Angle (độ)	110 Độ			
Cấp độ bảo vệ chống nước/bụi (IP)	IP67			
Cấp độ bảo vệ chống va đập (IK)	IK09			
Kích thước/Size (mm)	D230*H160mm		D260*H160mm	D280*H160mm
Phương pháp lắp đặt/ Installation Methods	E40/Bracket/ Hoop			
Nhiệt độ làm việc/ Working temp	-30 độ C ~ + 40 độ C			
Trọng lượng/Net weight (Kg)	4KG	4,5KG	4.8KG	6.7KG
Vật liệu/ Material	Nhôm + Nhựa / aluminum + Plastic	Nhựa / Plastic	Nhôm + Nhựa / aluminum + Plastic	Nhôm / aluminum + Plastic
Màu sắc của đèn/ Finishing color	Green, Yellow, Blue, Red, White, Natural, Cyan			
Chứng chỉ, chứng nhận/ Certificates	CE (xuất vào thị trường châu Âu), C4			
Hình ảnh ứng dụng thực tế Actual applications of photos				
CÔNG TY TNHH E-FUJII VIỆT NAM	Địa chỉ: CT2B - KĐT Nghĩa Đô - 106 Hoàng Quốc Việt - Hà Nội		Tel: 0983462882. Mail: haihv.efujii@gmail.com Website: www.efujii.com.vn	

Model	EFV BLP-HCN 600	EFV BLP-HCN1000
Hình ảnh đèn Photos/images		
Công suất/Power (W)	600W	1000W
Dải điện áp hoạt động/ Voltage (V)	110-280VAC	
Dòng điện/ Current (A)	3.5 A	4.5 A
Chip led/ Chip brand& Type	COB (Sanan)	
Quang Thông/Lumenous (lm)	72000lm	119800lm
Hiệu suất ánh sáng/ Lumen (Lm/w)	120lm/W	
Hệ số công suất/ Power Factor (PF)	0.98	
Nhiệt độ màu/Correlated Color Temperature (CCT)	3000k-6000k	
Màu sắc ánh sáng/ Lighting color	xanh lá, vàng, trắng	
Chỉ số hoàn màu (CRI, Ra)	CRI>80	
Góc chiếu/Beam Angle (độ)	110 Độ	
Cấp độ bảo vệ chống nước/bụi (IP)	IP67	
Cấp độ bảo vệ chống va đập (IK)	IK09	
Kích thước/Size (mm)	514*215*135	
Phương pháp lắp đặt/ Installation Methods	E40/Bracket/ Hoop	
Nhiệt độ làm việc/ Working temp	-30 độ C ~ + 40 độ C	
Trọng lượng/Net weight (Kg)	4.5KG	
Vật liệu/ Material	Hợp kim nhôm + Nhựa / aluminum + Plastic	
Màu sắc của đèn/ Finishing color	Green, Yellow, Blue, Red, White, Natural, Cyan	
Chứng chỉ, chứng nhận/ Certificates	CE (xuất vào thị trường châu Âu), C4	
Hình ảnh ứng dụng thực tế Actual applications of photos		
CÔNG TY TNHH E-FUJII VIỆT NAM	Địa chỉ: CT2B - KĐT Nghĩa Đô - 106 Hoàng Quốc Việt - Hà Nội	Tel: 0983462882. Mail: haihv.efujii@gmail.com Website: www.efujii.com.vn

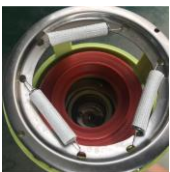

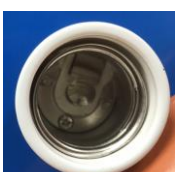
CÔNG TY TNHH E-FUJII VIỆT NAM





ĐÈN METAL & PHỤ KIỆN LIÊN QUAN

Model	EFV HS-MT01			EFV HS-MT02			EFV HS-MT03			EFV HS-MT04			EFV HS-MT05		EFV HS-MT06				
Hình ảnh đèn Photos/images																			
Công suất/Power (W)	1000W	1500W	1800W	2000W	3000W	4000W	2000W	3000W	4000W	5000W	1000W	1500W	2000W	1000W	2000W	3000W	5500W		
Dài điện áp hoạt động/ Voltage (V)	160-280VAC																		
Chip led/ Chip brand& Type	Sợi đốt / Incandescent																		
Nhiệt độ màu/Correlated Color Temperature (CCT)	3000k-6000k																		
Màu sắc ánh sáng/ Lighting color	Xanh lá, Xanh dương, vàng									Bạc, xanh Đậm, xanh				màu vàng					
Chỉ số hoàn màu (CRI, Ra)	CRI>80																		
Góc chiếu/Beam Angle (độ)	360 Độ																		
Cấp độ bảo vệ chống nước/bụi (IP)	IP68																		
Kích thước/Size (mm)	ø 56*155MM			ø 56*235MM			ø 70*480MM			ø 70 & ø 60*150MM			ø 58*158MM		ø 64*235MM				
Phương pháp lắp đặt/ Installation Methods	E40/Bracket/ Hoop																		
Nhiệt độ làm việc/ Working temp	280oC ~ 290oC						380°C~490°C			260°C~290°C			380°C~490°C						
Trọng lượng/Net weight (Kg)	0.32Kg			1Kg			0.98Kg			0.78Kg			5.8KG		7.8KG				
Vật liệu/ Material	Nylon + Sợi thủy tinh + Gốm / Nylon + Fiberglass + Ceramic												Thép không gỉ / Stainless Steel						
Finish color, lamp body color	Yellow + White/ Vàng + trắng																		
Hình ảnh ứng dụng thực tế Actual applications of photos																			
CÔNG TY TNHH E-FUJII VIỆT NAM							Địa chỉ: CT2B - KĐT Nghĩa Đô - 106 Hoàng Quốc Việt - Hà Nội							Tel: 0903462882. Mail: haihv.efujii@gmail.com. Website: www.efujii.com.vn					



CÔNG TY TNHH E-FUJII VIỆT NAM

BỘ ỔN ĐỊNH ĐÈN HALOGEN METAL

Model	EFV HS-AP1000	EFV HS-AP1500	EFV HS-AP2000	EFV HS-AP3000	EFV HS-AP4000	EFV HS-AP5000
Hình ảnh đèn Photos/images						
Công suất/Power (W)	1000W	1500W	2000W	3000W	4000W	5000W
Dải điện áp hoạt động/ Voltage (V)	220V					
Dòng điện/ Current (A)	4.5-5A	6.5-7A	8-9A	12-13A	17-18A	21-22A
Tụ điện / capacitor (uF)	30uF-35uF(450V-540V)	45uF-48uF (450V-540V)	60uF(450V-540V)	45uF*2(450V-540V)	60uF*2(450V-540V)	60uF*2+30uF(450V-540V)
Tần suất hoạt động / frequency	50Hz Or 60Hz (ODM)					
Trọng lượng/Net weight (Kg)	15-19.3KG	25-27KG	27-37KG	29KG	37KG	45KG
Vật liệu / Material	lõi: Dây đồng nguyên chất+ Vỏ: Hợp kim(vỏ Thép không gỉ) / Core: Pure copper wire + Shell: Alloy (stainless steel shell)					
Finish color, lamp body color	Màu vàng + Xanh					
CÔNG TY TNHH E-FUJII VIỆT NAM		Địa chỉ: CT2B - KĐT Nghĩa Đô - 106 Hoàng Quốc Việt - Hà Nội			Tel: 0983462882. Mail: haihv.efujii@gmail.com. Website: www.efujii.com.vn	